

Revestimientos del portón: cuadro general de montaje, Exeo ST

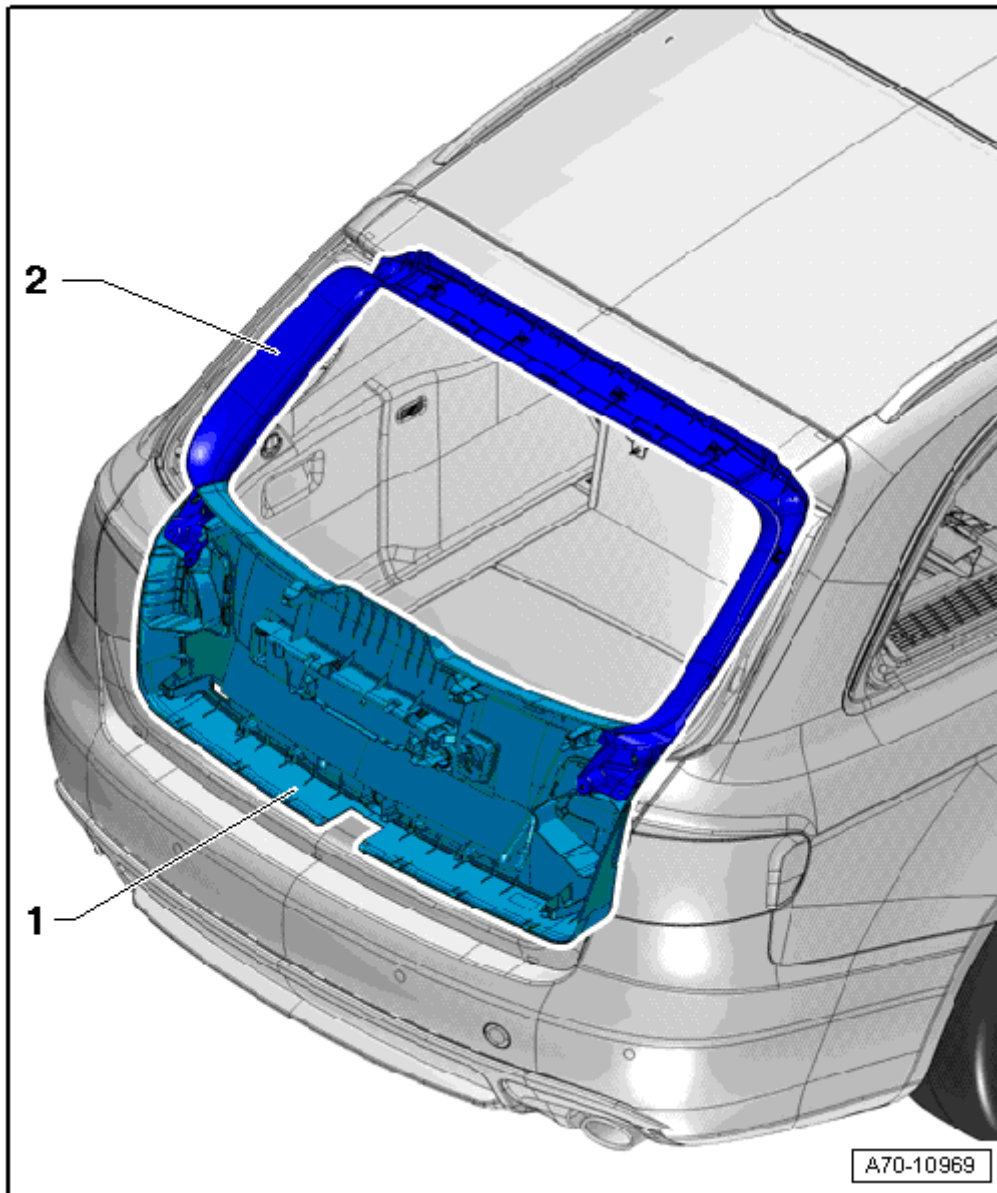

- 1 - Revestimiento inferior
 - Cuadro de montaje → Capítulo
 - Desmontar y montar → Capítulo
- 2 - Revestimiento superior
 - Cuadro de montaje → Capítulo
 - Desmontar y montar → Capítulo

Revestimiento inferior portón: cuadro general de montaje, Exeo ST

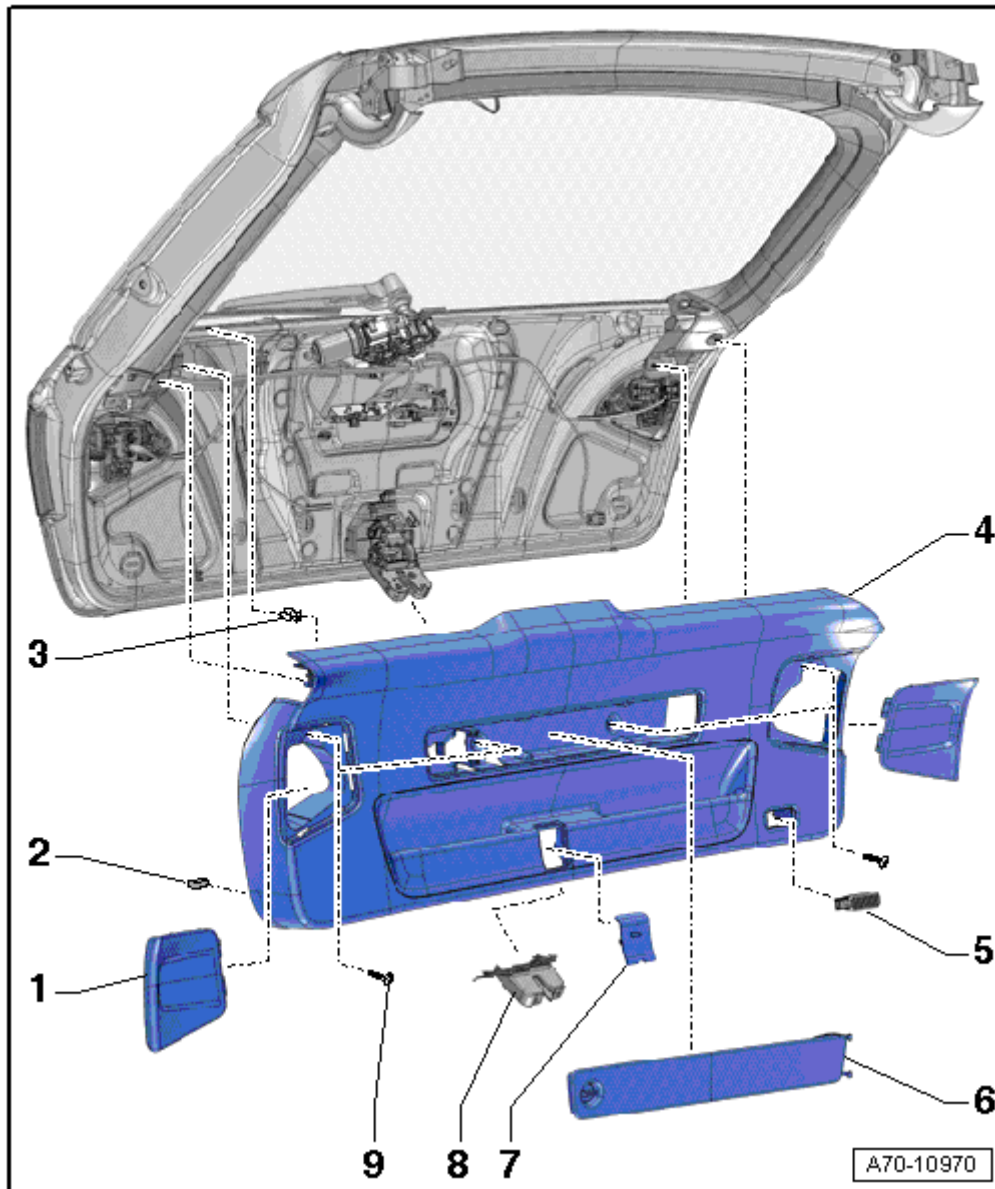

- 1 - Tapa parta luz posterior
- 2 - Elemento de goma
- 6 unidades
- 3 - Grapa
- 12 unidades
- Sustituirlas en caso de deterioro o deformación
- 4 - Revestimiento portón
- Desmontar y montar → **Capítulo**
- 5 - Luz del maletero
- Según versiones
- Desmontar y montar → **Grupo de rep.96**
- 6 - Revestimiento para triángulo de emergencia
- Desmontar y montar → **Capítulo**
- 7 - Tapa
- 8 - Guarnecido de la cerradura del portón
- Desmontar y montar → **Capítulo**
- 9 - Tornillo 4x
- Par de apriete 1,5 Nm

Revestimiento inferior portón: desmontar y montar, Exeo ST

Herramientas especiales, equipos de comprobación
y medición y dispositivos auxiliares necesarios

- ◆ Palanca -80 200-

Desmontar

- Desmontar las tapas para la luz posterior

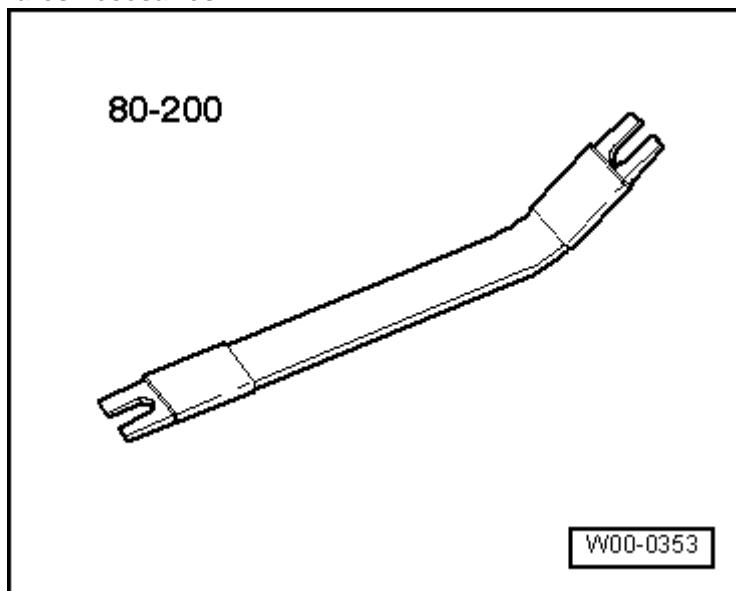

- Desenroscar los tornillos - 1- y -3-.

Retirar el revestimiento inferior -2- con cuidado de la tapa trasera -flechas-; para ello soltar con cuidado de la tapa trasera las presillas del revestimiento empleando la palanca -80 200-.

- Meter la mano entre el revestimiento y la tapa y soltar el resto de presillas
- Retirar el revestimiento inferior del portón posterior.

Montar

El montaje se efectúa en el orden inverso, teniendo en cuenta lo siguiente



Aviso

- ◆ Si han quedado grapas - 1- para el guarnecido en los puntos de alojamiento del portón posterior, quitarlas y colocarlas en el guarnecido para el montaje.

- ◆ Comprobar si las grapas están dañadas o deformadas; sustituirlas si

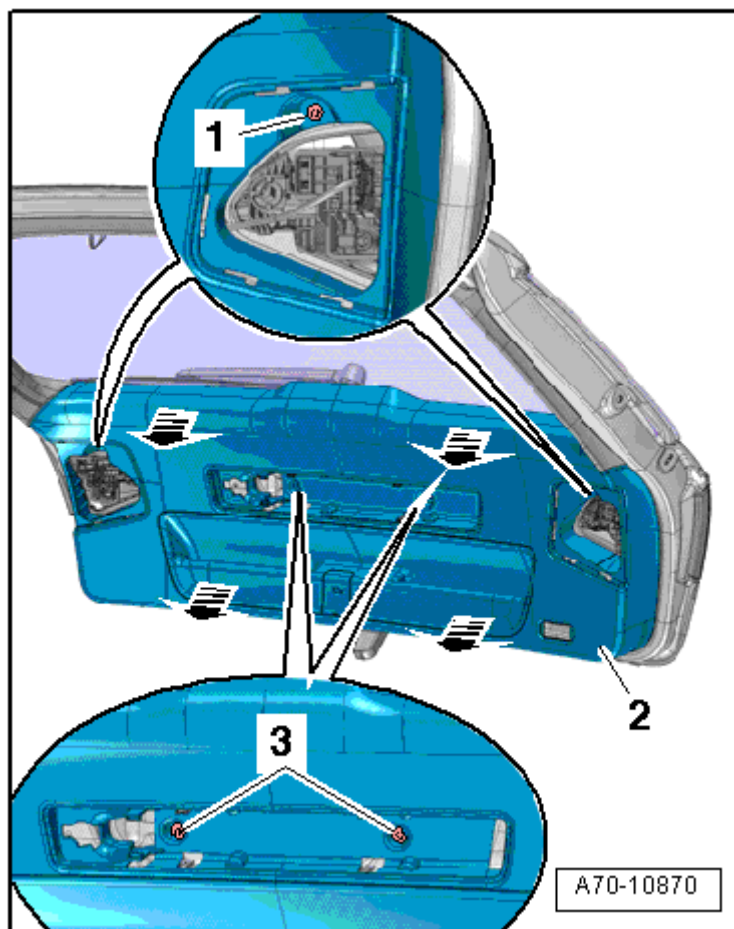

es necesario.

Comprobar si están todos
– los topes de goma -5- en
el revestimiento.

Colocar el revestimiento
inferior para el portón
posterior -4- primero en
los pivotes de centrado -2-
y -3- y después
– presionarlo hasta que
encastre de forma
audible.

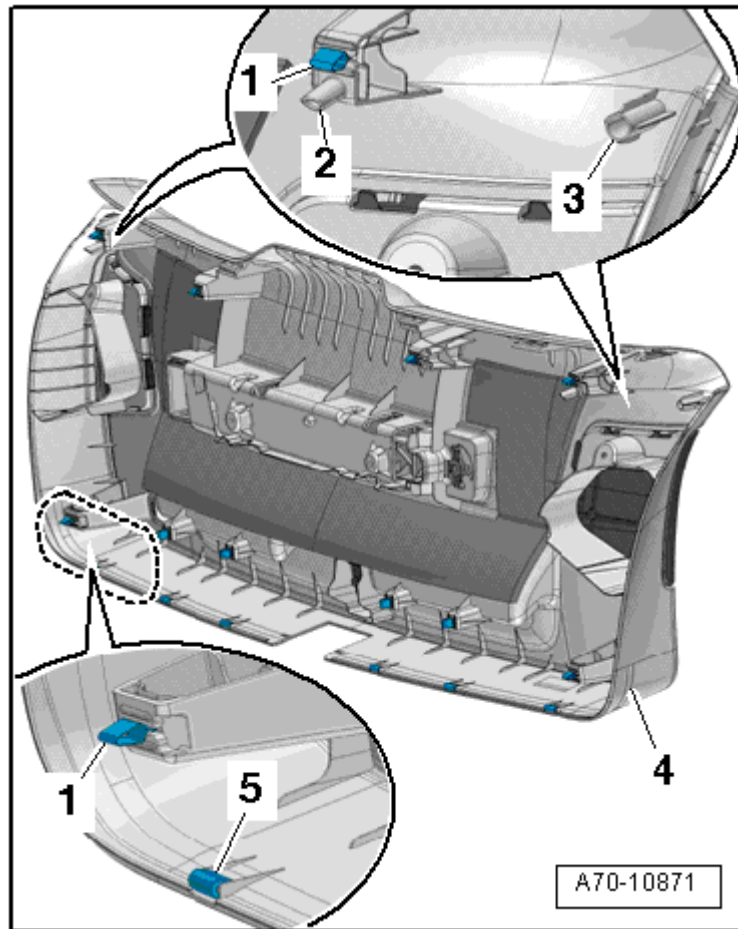

Guarnecido para cerradura del portón: desmontar y montar, Exeo ST

Desmontar

- Desmontar el revestimiento inferior del portón → **Capítulo**.
- Desbloquear los ganchos de sujeción del revestimiento - flechas 1-.
- Retirar el revestimiento de la cerradura del portón posterior -flechas 2-.

Montar

El montaje se efectúa en el orden inverso, teniendo en cuenta lo siguiente:

- Encajar el revestimiento en la cerradura del portón hasta que encaje de forma audible.

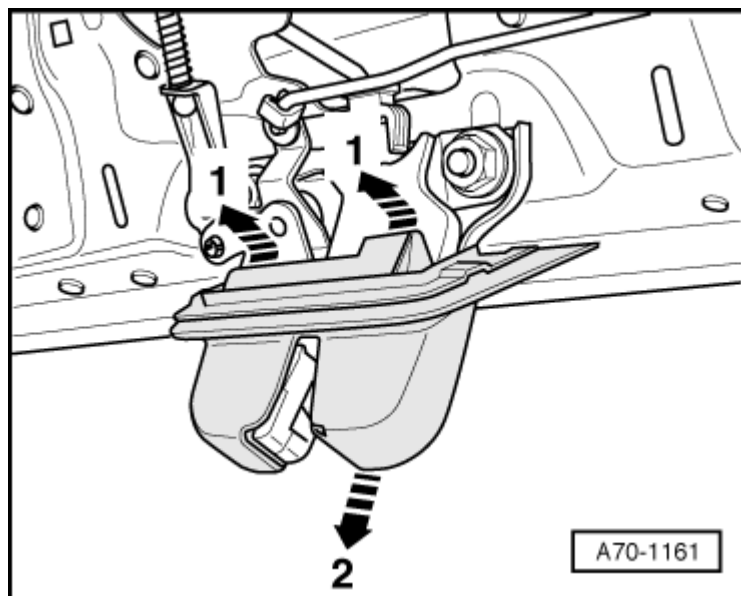

Tapa para luz posterior: desmontar y montar, Exeo ST

Herramientas especiales, equipos de comprobación y medición y dispositivos auxiliares necesarios

◆ Palanca -U30800-
Desmontar

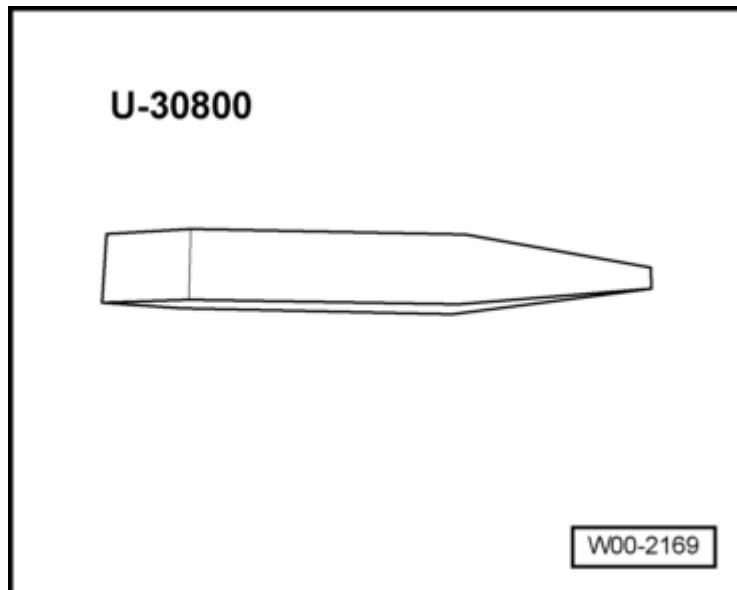

Desenclipsar la cubierta para luz trasera -1- con la palanca -U30800- del revestimiento inferior -2- en la dirección -flecha- y retirarla.

Montar

El montaje se efectúa en orden inverso a las operaciones descritas en el desmontaje

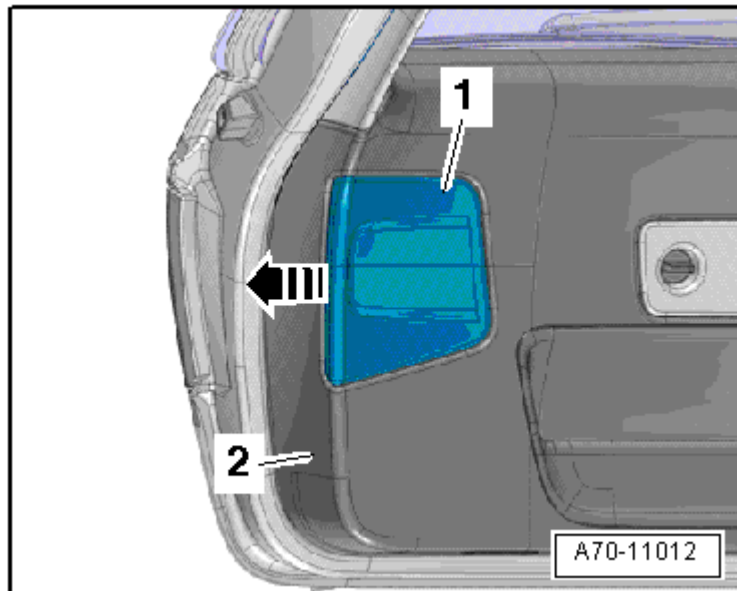

Cubierta para el triángulo de emergencia: desmontar y montar, Exeo ST

Herramientas especiales, equipos de comprobación y medición y dispositivos auxiliares necesarios

- ◆ Cuña de desmontaje -3409-
Desmontar
Proceder del siguiente modo:

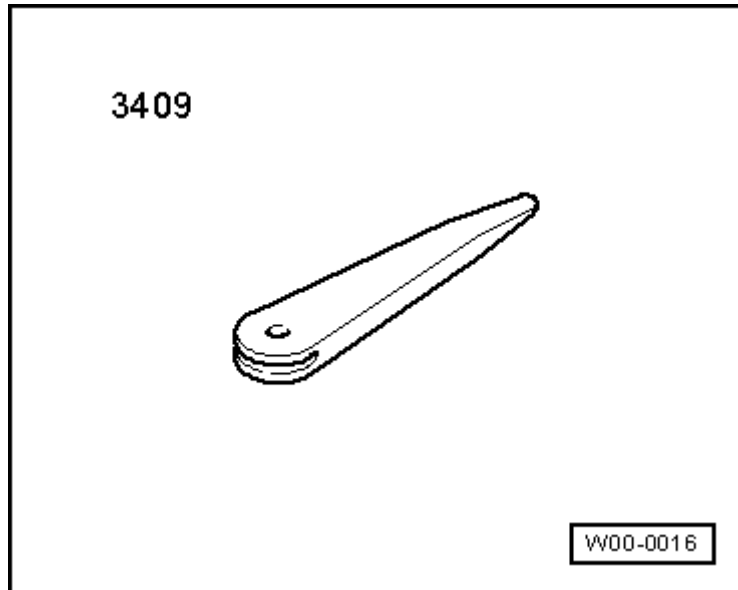

- Girar el cierre rápido -1- 90° hacia la izquierda y desenchapsar la cubierta - 2- con la cuña de desmontaje -3409- del revestimiento inferior en la -dirección de la flecha-.
Desenganchar la cubierta del revestimiento inferior y retirarla.
- Sacar el triángulo de emergencia del soporte.

Montar

El montaje se efectúa en orden inverso, teniendo en cuenta lo siguiente:

- Encajar la cubierta del triángulo de emergencia hasta que encastre de forma audible.

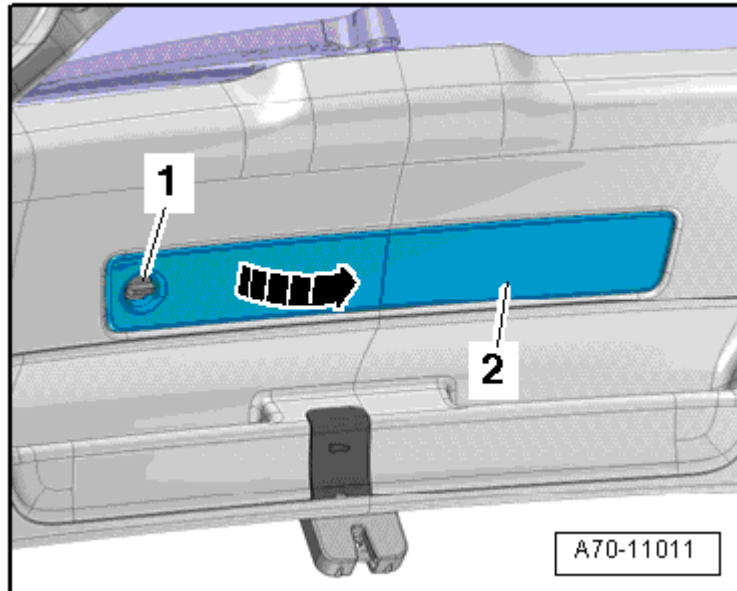

Revestimiento superior del portón: cuadro general de montaje, Exeo ST

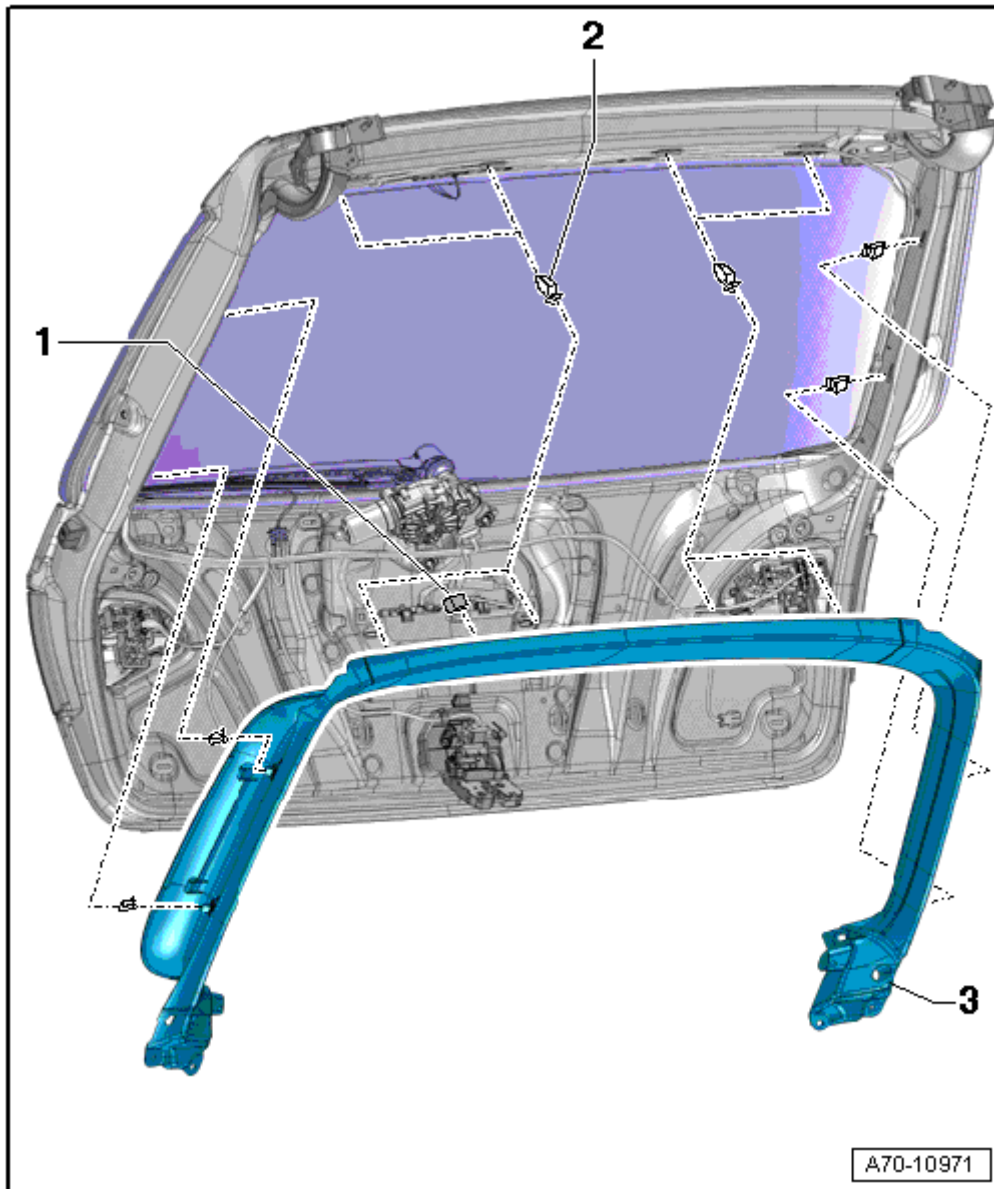

- 1 - Elemento de goma
- 11 unidades
- 2 - Grapas
- 12 unidades
- Sustituirlas en caso de deterioro o deformación
- 3 - Revestimiento superior del portón
- Desmontar y montar → **Capítulo**

Revestimiento superior del portón: desmontar y montar, Exeo ST

Herramientas especiales, equipos de comprobación
y medición y dispositivos auxiliares necesarios

- ◆ Palanca -80 200-
- Desmontar
 - Desmontar el revestimiento inferior del portón
 - **Capítulo.**

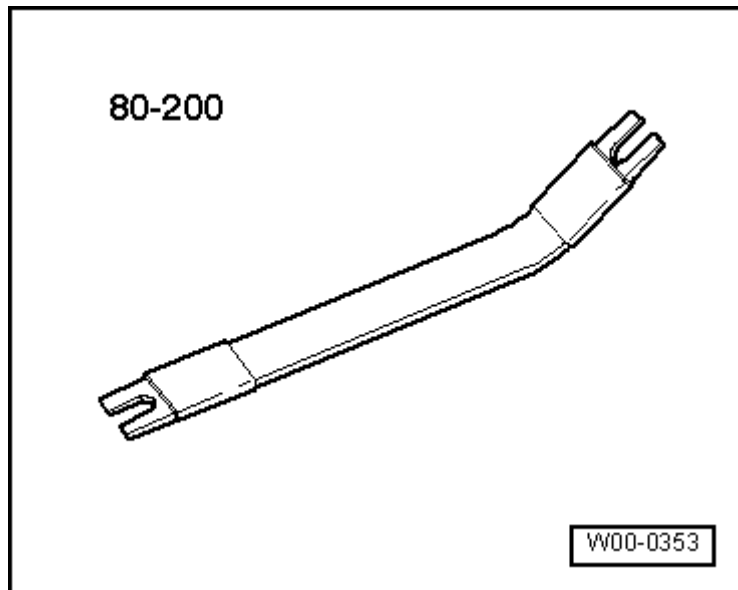

- Desenclipsar el revestimiento superior -1-, primero lateralmente y empleando la palanca -80 200-, del portón -flechas A-.
- Desenclipsar entonces el revestimiento superior, empleando la palanca -80 200-, del portón -flechas B- y retirarlo

Montar

El montaje se efectúa en el orden inverso, teniendo en cuenta lo siguiente:



Aviso

- Si han quedado grapas -2- para el guarnecido en los puntos de alojamiento del portón posterior, quitarlas y colocarlas en el guarnecido para el montaje
- Comprobar si las grapas están dañadas o deformadas; sustituirlas si es necesario

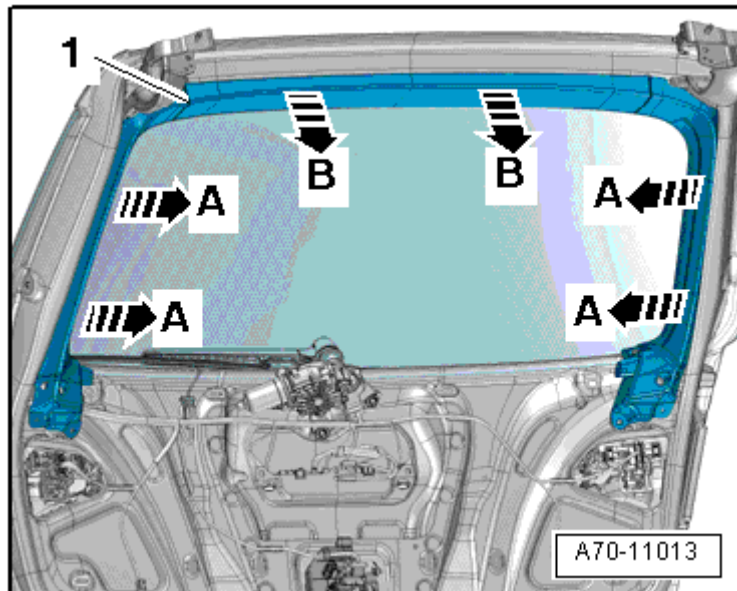

- Comprobar si están todos los topes de goma -1- en el revestimiento.
- Introducir el revestimiento primero detrás de los marcos laterales para lunas en el portón.
- Enclipsar el revestimiento superior para el portón, primero por arriba y luego por los lados.

